



**GMM** Constructeur d'avenir

# TELESIEGE PINCE FIXE 7+

## *Motrice Tension*



### **Gimar Montaz Mautino**

10 Rue de Brotterode – 38950 ST MARTIN LE VINOUX - France

Tél. : +33 (0)4 76 40 80 05 - Fax : +33 (0)4 76 40 34 60

SAV : Tél. : +33 (0)4 76 40 52 37 - Fax : +33 (0)4 76 33 87 18

[www.gmm-france.com](http://www.gmm-france.com)

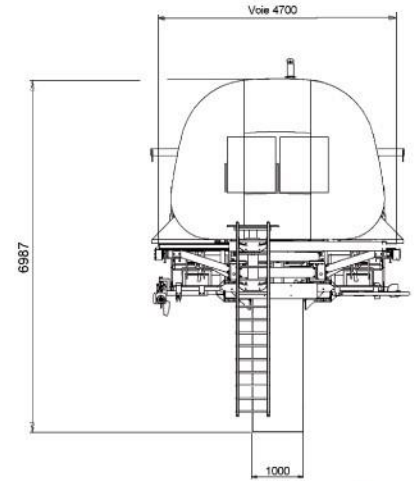
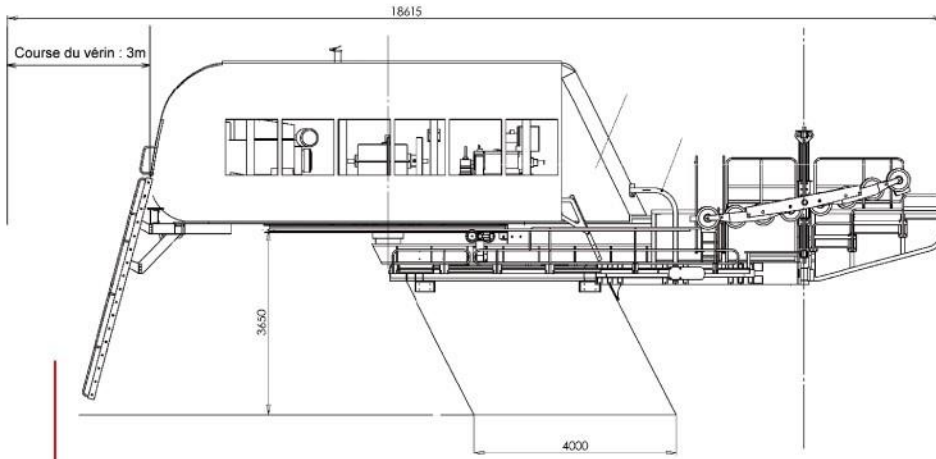

## MECANIQUE

- Tension maxi : 50 tonnes
- Couple maxi : 35 000 daN.m
- Diamètre poulie motrice : 4,7 m à la voie
- Course du vérin : 3 m
- Réducteur à double entrée, permettant le passage en électrique et thermique de manière simple et rapide.
- Balanciers d'entrée et sortie de gare jusqu'à 10 galets.

## ELECTRIQUE

- Armoires électriques compatibles avec moteurs électriques à courant continu ou asynchrone.
- Armoire électrique de commande équipée d'un écran tactile et compatible avec tous les groupes de sécurités.



## SECURITE

- Large plate-forme d'entretien pour un accès aisé autour de la cinématique et du câble.
- Toiture entièrement couverte et tempérée pour assurer la sécurité des travailleurs lors des opérations de maintenance.
- Nombreux points EPI sur la structure extérieure.

## ENTRETIEN

- Structure de gare permettant une reprise de tension dans l'axe du câble.
- Maintenance simplifiée due à l'utilisation d'éléments mécaniques et électriques éprouvés et reconnus.

## EN OPTION :

- Tapis d'embarquement
- Fosse à lests avec palan électrique de manutention
- Couleurs et décoration de la toiture personnalisable
- Simulateur de charges pour essais annuels
- Télécommande radio sans fil à l'embarquement
- Caméra vidéo